

Projekt pn.: „Urządzenie nabrzeża jeziora Gołdap” dofinansowany w ramach Europejskiego Funduszu Rozwoju Regionalnego Oś Priorytetowa 6 - „Kultura i dziedzictwo” Działanie 6.2 - „dziedzictwo naturalne” Poddziałania 6.2.3 - „Efektywne wykorzystanie zasobów” w ramach Regionalnego Programu Operacyjnego Województwa Warmińsko – Mazurskiego na lata 2014 -2020

ZAPYTANIE OFERTOWE

na dostawę mebli w ramach projektu „Urządzenie nabrzeża jeziora Gołdap”

Informacje ogólne

niniejsze zapytanie ofertowe prowadzone jest w oparciu o zasadę konkurencyjności na podstawie „Wytycznych w zakresie kwalifikowalności wydatków w ramach Europejskiego Funduszu Rozwoju Regionalnego, Europejskiego Funduszu Społecznego oraz Funduszu Spójności na lata 2014 – 2020”

Nazwa i adres Zamawiającego

**Gmina Gołdap, reprezentowana przez
Burmistrza Gołdapi – Tomasza Rafała Luto**
z siedzibą w Gołdapi, Plac Zwycięstwa 14, 19 – 500 Gołdap,
NIP 847-158-70-61, REGON 790671231
tel. 87 615-60-00, 87 615-08-00
e-mail: pom@goldap.pl
adres strony internetowej: www.goldap.pl, www.bip.goldap.pl

Nazwa i opis przedmiotu zamówienia:

Dostawa mebli w ramach projektu „Urządzenie nabrzeża jeziora Gołdap”, celem doposażenia bazy rekreacyjnej sportów wodnych, w tym:

a) 30 krzeseł konferencyjnych:

- z czterema nogami dostosowanymi do układania w stosy,
- rama wykonana z okrągłej rury stalowej o średnicy min. 9 mm x 2 mm z rurą wewnętrzną,
- belki poprzeczne wykonane z okrągłej rury stalowej o średnicy min. 20 mm po stronie tylnej i średnicy min. 10 mm po stronie przedniej, łączenia spawane,
- siedzisko ze sklejki, wyściełane i pokryte tkaniną,
- mocowanie siedziska dwoma śrubami płaskimi M5 x 35 mm poprzez nogi przednie i trzema śrubami M6 x 20mm poprzez nakładki mocujące,
- opacie siatkowe wykonane z rury stalowej przechodzącej w tylne nogi,
- rama z czterema nogami wyposażona w ślizgi na końcach rur,
- szpalowanie H i H 2P – 5 szt. - wkładane jedno w drugie.

b) 2 biurek:

- wymiary: głębokość – 500 mm, wysokość – 760 mm, długość – 190 mm (+/- 50 mm),
- po prawej stronie kontener z szufladą oraz drzwiczkami na zawiasach puszkowych, uchwyt drzwiczek bez ostrych krawędzi, zamykane na zamek,
- wykonane z płyty meblowej o gr. minimum 18 mm,
- kolor jasny np.: buk jasny, klon, olcha,
- wykończenie – obrzeże ABS o gr. min. 1 mm,

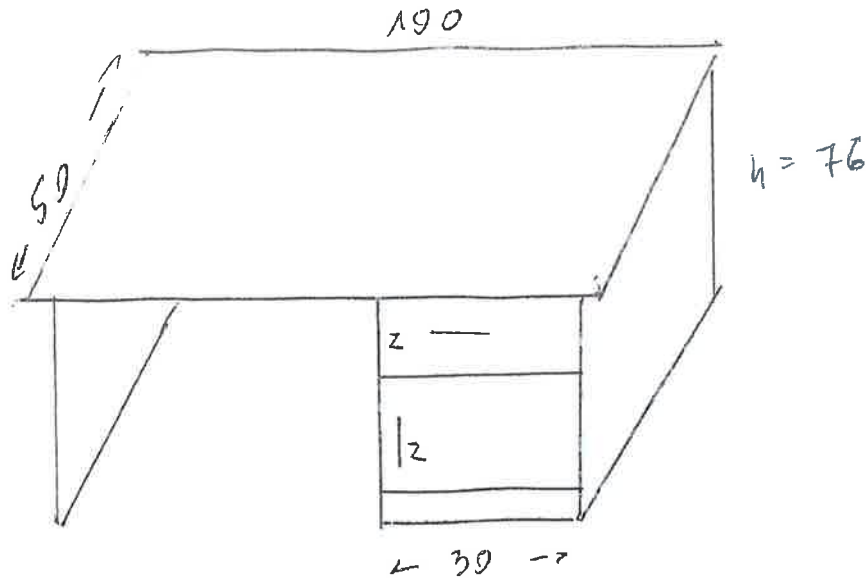

Wykonawca dostarczy meble własnym transportem, na własny koszt i ryzyko do Zamawiającego w miejsca przyszłego użytkowania wskazane przez Zamawiającego.

Wszystkie meble powinny spełniać niezbędne normy oraz być dopuszczone do ich użytkowania.

Zamawiający wymaga 24 miesięcznego okresu rękojmi od dnia wydania wyposażenia- mebli

Oznaczenie wg Wspólnego Słownika Zamówień CPV

39112000-0 – Krzesła

39113000-7 – Różne siedziska i krzesła

39121100-7 – Biurka

Zamawiający nie dopuszcza składania ofert częściowych

Zamawiający nie dopuszcza składania ofert wariantowych

Warunki udziału w postępowaniu oraz opis dokonywania oceny ich spełnienia

Zamawiający informuje, że odstępuje od określania szczegółowych warunków udziału w niniejszym postępowaniu

Zamawiający informuje, że z możliwości realizacji zamówienia wyłącza się podmioty, które powiązane są z Zamawiającym lub osobami upoważnionymi do zaciągania zobowiązań w imieniu Zamawiającego lub osobami wykonującymi w imieniu beneficjenta czynności związane z przygotowaniem i przeprowadzeniem procedury wyboru wykonawcy osobowo lub kapitałowo, w szczególności poprzez:

- uczestnictwo w spółce jako wspólnik spółki cywilnej lub spółki osobowej;
- posiadanie udziałów lub co najmniej 10% akcji;
- pełnienie funkcji członka organu nadzorczego lub zarządzającego, prokurenta, pełnomocnika;
- pozostawanie w związku małżeńskim, w stosunku pokrewieństwa lub powinowactwa w linii prostej, pokrewieństwa lub powinowactwa w linii bocznej do drugiego stopnia lub w stosunku przysposobienia, opieki lub kurateli.

Weryfikacja, powyższego zostanie dokonana na podstawie informacji zawartych w załączniku nr 2 - oświadczenie o braku powiązań kapitałowych lub osobowych

Termin realizacji

30 dni od daty podpisania umowy

Wymagane dokumenty:

1. oferta (**załącznik nr 1**);
2. oświadczenie o braku powiązań kapitałowych lub osobowych (**załącznik nr 2**)

Tryb postępowania

Zapytanie ofertowe

Kryteria oceny ofert:

Cena – 90 %

Oferta o najniższej cenie uzyska maksymalną ilość punktów tj.: 90 pkt., pozostałym Wykonawcom przyznana zostanie odpowiednio mniejsza (proporcjonalnie mniejsza) ilość punktów wg. wzoru

$[(\text{cena najniższa} : \text{cena badanej oferty}) \times 90]$

Okres rękojmi – 10%

Oferta o najdłuższym okresie rękojmi uzyska maksymalną ilość punktów tj.: 10 pkt., pozostałym Wykonawcom przyznana zostanie odpowiednio mniejsza (proporcjonalnie mniejsza) ilość punktów wg. wzoru

Okres rękojmi = $\frac{\text{Okres rękojmi zadeklarowany w oferty badanej}}{\text{Maksymalny okres rękojmi (tj.: 48 miesięcy)}} \times 10 \text{ pkt}$

Minimalny (najkrótszy) możliwy okres rękojmi, wymagany przez Zamawiającego – **24 miesiące**
Maksymalny (najdłuższy) możliwy okres rękojmi, wymagany przez Zamawiającego, a który będzie uwzględniany przy ocenie ofert – **48 miesięcy**

UWAGA!

Oferta Wykonawcy, który zadeklaruje okres rękojmi krótszy niż 24 miesiące, tj.: okres krótszy niż wymagalnych przez zamawiającego, zostanie odrzucona, jako oferta, której treść nie odpowiada treści niniejszego zapytania ofertowego

W przypadku zadeklarowania przez Wykonawcę, okresu rękojmi, dłuższego niż 48 miesięcy, oferta w tym kryterium otrzyma maksymalną liczbę punktów, tj.: otrzyma 10 pkt.

Ocena ofert dokonana będzie z dokładnością do 2 miejsc po przecinku, stosując zasadę matematyczną w zakresie zaokrąglania.

Opis sposobu obliczenia ceny

1. Zgodnie z art. 3 ust. 1 pkt 1 Ustawy z dnia 9 maja 2014 r. o informowaniu o cenach towarów i usług (t.j.: Dz. U. z 2017 r. poz. 1830 ze zm.) cena jest to „wartość wyrażoną w jednostkach pieniężnych, którą kupujący jest obowiązany zapłacić przedsiębiorcy za towar lub usługę”.

2. Wynagrodzenie – cena brutto podana w ofercie musi obejmować wszystkie koszty związane z wykonaniem dostawy w ujęciu globalnym
3. Cena może być tylko jedna, nie dopuszcza się wariantowości cen.
 - Wynagrodzenie ryczałtowe - cena brutto podana w ofercie musi obejmować wszystkie koszty związane z wykonaniem dostawy.
 - Wykonawca wypełni formularz ofertowy - **załącznik nr 1** zawierający formularz cenowy.
 - Wykonawca zobowiązany jest do podania ceny brutto oraz cen jednostkowych brutto.
 - Wykonawca zobowiązany jest do podania łącznej ceny ryczałtowej wraz z należnym podatkiem od towarów i usług oraz podatkiem akcyzowy, jeżeli na podstawie odrębnych przepisów sprzedaż towaru (usługi) podlega obciążeniu podatkiem od towarów i usług lub podatkiem akcyzowym, a także cen jednostkowych wyrażonych w wartościach brutto
 - Cena ofertowa musi być wyrażona w złotych polskich i zaokrąglona do dwóch miejsc po przecinku.
 - W przypadku różnicy ceny ofertowej podanej liczbowo i słownie w formularzu ofertowym, za właściwą uznaje się cenę podaną liczbowo.
 - Jeżeli złożono ofertę, której wybór prowadziłby do powstania u Zamawiającego obowiązku podatkowego zgodnie z przepisami o podatku od towarów i usług, Zamawiający w celu oceny takiej oferty dolicza do przedstawionej w niej ceny podatek od towarów i usług, który miałby obowiązek rozliczyć zgodnie z tymi przepisami. Wykonawca, składając ofertę, informuje Zamawiającego, czy wybór oferty będzie prowadzić do powstania u Zamawiającego obowiązku podatkowego, wskazując nazwę (rodzaj) towaru lub usługi, których dostawa lub świadczenie będzie prowadzić do jego powstania, oraz wskazując ich wartość bez kwoty podatku.
 - Wykonawca zobowiązany jest do obliczenia ceny ofertowej z uwzględnieniem dostaw na miejsce wskazane przez zamawiającego zlokalizowane na terenie Gołdapi.

Instrukcja dla wykonawców

- a) oferta powinna być sporządzona na formularzu ofertowym stanowiącym **załącznik nr 1**
- b) ofertę należy sporządzić w języku polskim z zachowaniem formy pisemnej pod rygorem nieważności. W przypadku składania ofert w języku obcym należy złożyć je wraz z tłumaczeniem na język polski.
- c) ofertę należy umieścić w zamkniętym opakowaniu, uniemożliwiającym odczytanie jej zawartości bez uszkodzenia tego opakowania. Opakowanie powinno być opatrzone nazwą (firmą) i adresem Wykonawcy, a także posiadać dodatkowe oznaczenie:
**Gmina Gołdap, Plac Zwycięstwa 14, 19-500 Gołdap,
„Meble” Nie otwierać przed 19.10.2018 r., godz. 10.15**
- d) oferty złożone po terminie zostaną zwrócone.

Miejsce i termin złożenia oferty:

Oferty należy złożyć w Urzędzie Miejski w Gołdapi, Plac Zwycięstwa 14, 19-500 Gołdap, Punkt Obsługi Mieszkańców – parter budynku, w **terminie do 19.10.2018 r. godz. 10.00.**

Miejsce i termin otwarcia ofert

Otwarcie ofert nastąpi dnia **19.10.2018 r. o godz. 10.15** w siedzibie Zamawiającego, II piętro, pokój nr 31

Warunki istotnych zmian umowy

Istotne dla stron postanowienia umowy, zostały zawarte we wzorze umowy stanowiącym załącznik nr 3 do niniejszego zapytania ofertowego

Ogłoszenie wyników

1. Zamawiający udzieli zamówienia Wykonawcy, którego oferta odpowiada wszystkim wymaganiom określonym w niniejszym zapytaniu ofertowym, a która została oceniona jako najkorzystniejsza w oparciu o podane kryterium ceny.
2. O wyborze oferty najkorzystniejszej Zamawiający niezwłocznie zawiadomi Wykonawców, którzy brali udział w przedmiotowym zapytaniu ofertowym, jednocześnie zamieszczając niniejsze zawiadomienie na stronie internetowej oraz w swojej siedzibie na tablicach ogłoszeń.

Informacje dodatkowe

Klauzula informacyjna z art. 13 RODO do zastosowania w celu związanym z postępowaniem o udzielenie zamówienia publicznego

Zgodnie z art. 13 ust. 1 i 2 rozporządzenia Parlamentu Europejskiego i Rady (UE) 2016/679 z dnia 27 kwietnia 2016 r. w sprawie ochrony osób fizycznych w związku z przetwarzaniem danych osobowych i w sprawie swobodnego przepływu takich danych oraz uchylenia dyrektywy 95/46/WE (ogólne rozporządzenie o ochronie danych) (Dz. Urz. UE L 119 z 04.05.2016, str. 1), dalej „RODO”, informuję, że:

- administratorem Pani/Pana danych osobowych jest Gmina Gołdap z siedzibą w Urzędzie Miejskim w Gołdapi przy Placu Zwycięstwa 14, 19-500 Gołdap;
- inspektorem ochrony danych osobowych w Urzędzie Miejskim w Gołdapi jest Pan Sebastian Liwak, e-mail: iod@goldap.pl, tel. +48 697 616 194
- Pani/Pana dane osobowe przetwarzane będą na podstawie art. 6 ust. 1 lit. c RODO na potrzeby postępowania o udzielenie zamówienia publicznego
- Pani/ Pana dane osobowe przetwarzane będą w szczególności w celu przeprowadzenia postępowania o udzielenie zamówienia publicznego, realizacji umowy zawartej w wyniku jego rozstrzygnięcia, w celach archiwalnych i statystycznych, a także będą przekazane i przetwarzane przez Instytucję Wdrażającą w celu realizacji RPO Województwa warmińsko – Mazurskiego na lata 2014-2020, w szczególności potwierdzania kwalifikowalności wydatków, udzielania wsparcia, monitoringu, ewaluacji, kontroli, audytu, sprawozdawczości oraz działań informacyjno - promocyjnych w ramach PROWW-M
- Pani/ Pana dane osobowe mogą być udostępniane organom i osobom uprawnionym do przeprowadzenia w Gminie Gołdap czynności kontrolnych oraz audytowych;
- w odniesieniu do Pani/Pana danych osobowych decyzje nie będą podejmowane w sposób zautomatyzowany, stosowanie do art. 22 RODO;
- posiada Pani/Pan:
 - na podstawie art. 15 RODO prawo dostępu do danych osobowych Pani/Pana dotyczących;
 - na podstawie art. 16 RODO prawo do sprostowania Pani/Pana danych osobowych;
 - na podstawie art. 18 RODO prawo żądania od administratora ograniczenia przetwarzania danych osobowych z zastrzeżeniem przypadków, o których mowa w art. 18 ust. 2 RODO ;
 - prawo do wniesienia skargi do Prezesa Urzędu Ochrony Danych Osobowych, gdy uzna Pani/Pan, że przetwarzanie danych osobowych Pani/Pana dotyczących narusza przepisy RODO;
- nie przysługuje Pani/Panu:
 - w związku z art. 17 ust. 3 lit. b, d lub e RODO prawo do usunięcia danych osobowych;
 - prawo do przenoszenia danych osobowych, o którym mowa w art. 20 RODO;

- na podstawie art. 21 RODO prawo sprzeciwu, wobec przetwarzania danych osobowych, gdyż podstawą prawną przetwarzania Pani/Pana danych osobowych jest art. 6 ust. 1 lit. c RODO.

Osoby wyznaczone do kontaktów:

Mariusz Kowalczyk – Dyrektor Ośrodka Sportu i Rekreacji w Gołdapi
Jolanta Sztabińska – inspektor w Urzędzie Miejskim w Gołdapi

Załączniki:

Załącznik nr 1 – Formularz ofertowym

Załącznik nr 2 - Oświadczenie o braku powiązań kapitałowych lub osobowych

Załącznik nr 3 – Wzór umowy

Z up. Burmistrza
Gołdapi
Jacek Morzy
ZASTĘPCA BURMISTRZA